

こちら側は裏面です。必ず表面からお読みになり、正しく取り付けをおこなってください。安全上のご注意・取り付け前の調査と準備・取り付け上のお願いは表面をご覧ください。

取り付けかた (つぎ)

4 整流板をはずします。
※保留用のワッシャー材を付着させてください。

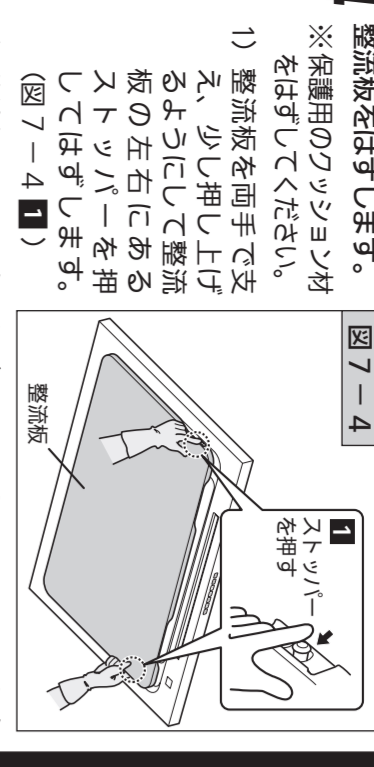

1) 整流板を両手で交差し、押し戻し整流板の左右に整流板用ワッシャーを押しつけてはずします。
(図7-4)

2) 整流板を手で交差しながら、下へゆっくりにおろします。
(図7-5)

3) 整流板の後ろを持ち上げ、整流板用の金具から整流板を引掛け金具をはずします。
(図7-5)

※必ず左右両側にはずしてください。金具の裏の側面になります。

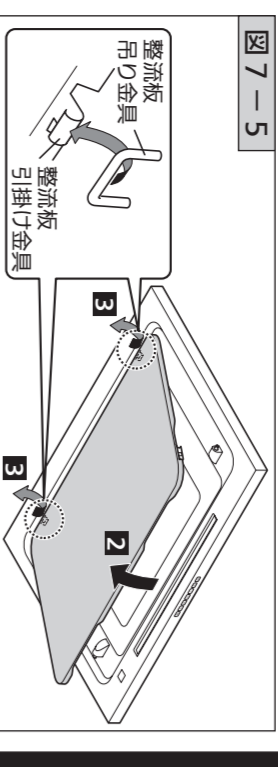

5 オイルパッドをはずします。
(図7-6)

※オイルパッドを固定しているネジをはずしてください。オイルパッドの指端を持って矢印の方向にスライドさせ、ワッシャーをはずします。

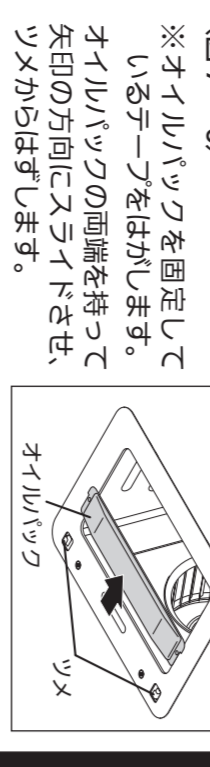

6 燃焼弁をはずします。
(図7-7)

1) 燃焼弁を固定しているネジのねじをゆるめます。
2) ゆるめたねじ側をゆっくりに下におろし、ネジのワッシャーをはずします。

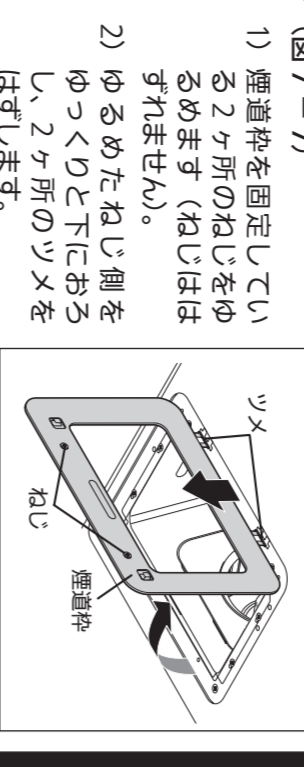

7 スタートカバーを固定します。
(図7-8)

1) フードの裏にスクリューを付着のうえにねじ (M4 x 10) 2本でフード下から固定します。
(図7-8)

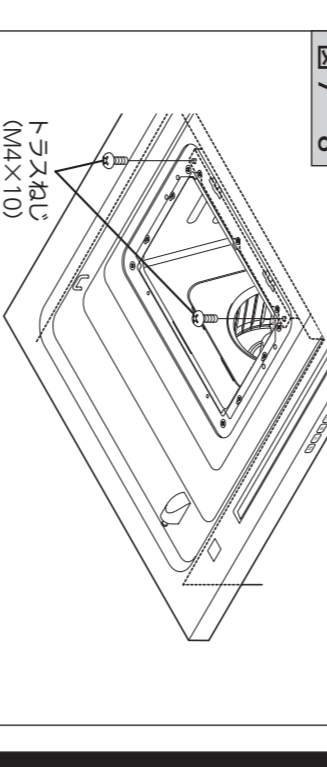

2) スタートカバーの内側をネジを天井まで引き上げ、付属品の化繊ねじ (M4 x 8) 2本でスタートカバー用金具に固定します。
(図7-9)

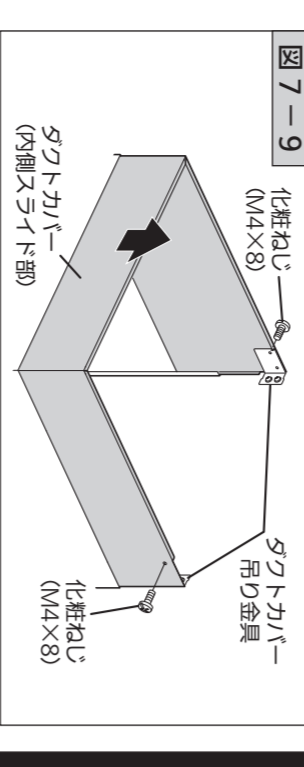

8 燃焼機、オイルパッド、整流板を取り付けます。
燃焼機、オイルパッド、および整流板を、取りはずしたときと逆の手順で取り付けます。

8. 試運転

△ 注意

● 運転中は、怪や物を絶対に入れないこと
けがをすることがあります

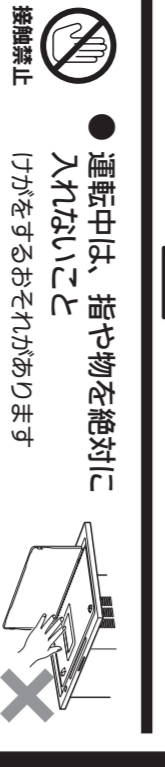

- 分電盤のブレーカーを「入」にし、スイッチを繰り返し動作確認してください。
- スイッチの動作と運送状態については取扱説明書をご覧ください。
- 最終設置した状態で試運転してください。
- 運転時、各運送時の排気が正しくおこなわれていることを確認してください。
- 異常や振動がないことを確認してください。
- 屋外の排気出口から排気され、異音がないことを確認してください。
- 取り付けまたは各種工事にて発生した不具合で修理を依頼されますと全て無料となりますので十分確認してください。
- 製品保護のため、はしした保護用のワッシャー材をすべての扶壁に取り付けてください。

9. お客様への説明

取扱説明書により、ご機器の取り付け説明をご覧ください。
取扱説明書と共に、この取付説明書を必ずお客様にお渡しください。

原寸大型紙 (寸法単位は mm)

この型紙は湿気の影響で2~3mm 誤差が生ずることがあります。
寸法をお確かめの上ご使用ください。

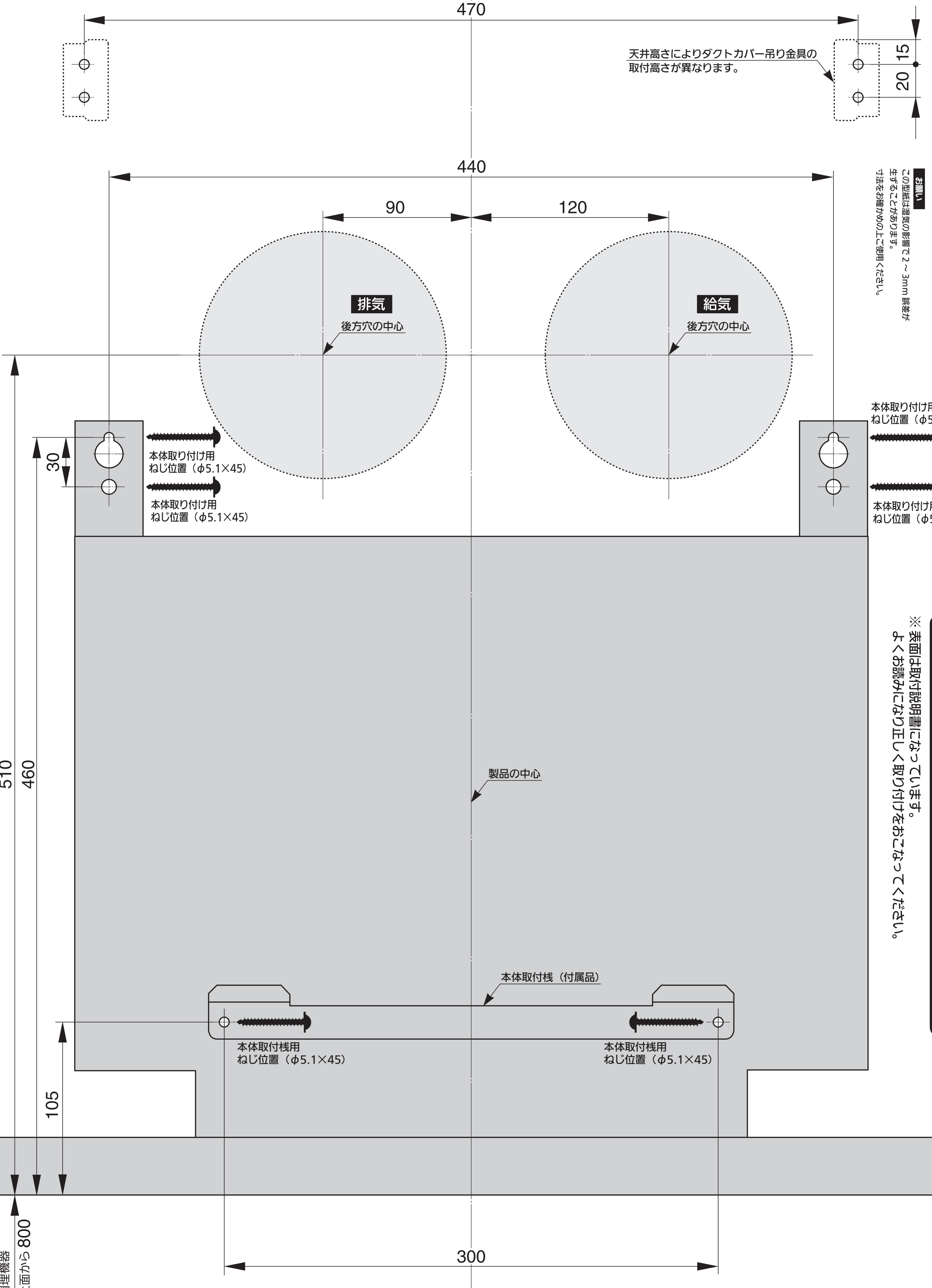

取扱説明書・取付説明書は必ず使用されるお客様にお渡しください。

※ 表面は取付説明書になっていきます。
よくお読みになり正しく取り付けをおこなってください。