





ダクトカバー取付説明書

- 本品はレンジフードの上面に取り付け、ダクトジョイント部をカバーするために使用する製品です。取り付けに際しては本書およびレンジフードに付属の取付説明書をよくお読みになり、正しく取り付けをおこなってください。

付属品

次の部品が同梱されていることを確認してください。

-  化粧ねじ (M4 × 8) (2本)
-  ダクトカバー吊り金具 (2個)
-  座付ねじ (φ 5.1 × 45) (4本)

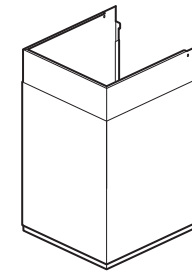

・ダクトカバー (1個)

取り付けかた

1. ダクトカバーの取り付け

お願い

- 保護用のクッション材と固定用テープはキズ、破損防止のため、レンジフード付属の取付説明書「7. 整流板の取り付け」まではずさないでください。
- 床で作業する場合、本体および床にキズを付けないため、必ずシートを敷いた上で作業をおこなってください。
- 取付作業の際はキズ・破損のないように十分注意してください。

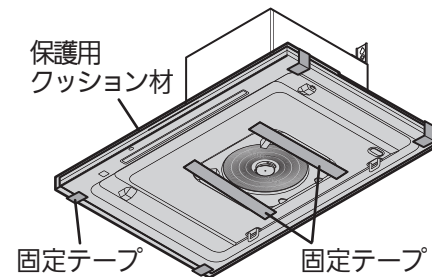

1 取付位置の確認

寸法図を参照し、ダクトカバー吊り金具の取付位置を確認してください。

※右図は標準品取付寸法の一例です。

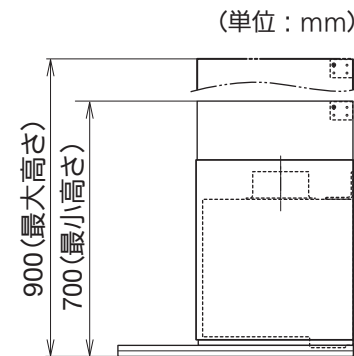

2 ダクトカバー吊り金具の取り付け

ダクトカバー吊り金具を図のように付属品の座付ねじ (φ 5.1 × 45) 4本で取り付けます。

※レンジフードのセンターに合わせて注意しながら取り付けてください。

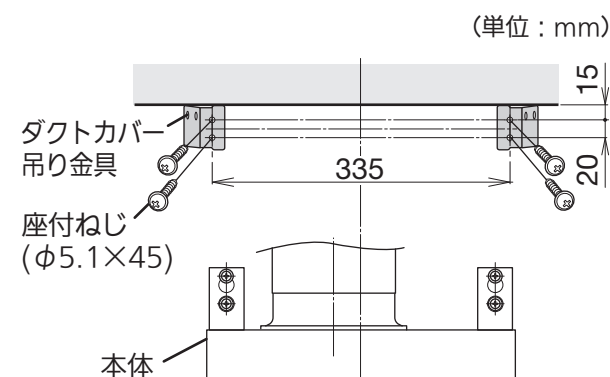

3 ダクトカバーの取り付け

ダクトカバーを壁際まで持っていき、引掛けねじの手前でフードの溝に置きます。スライドさせながら、引掛けねじを切り欠きにはめ込みます。

※引掛けねじが切り欠きに確実にはめ込まれていることを確認してください。

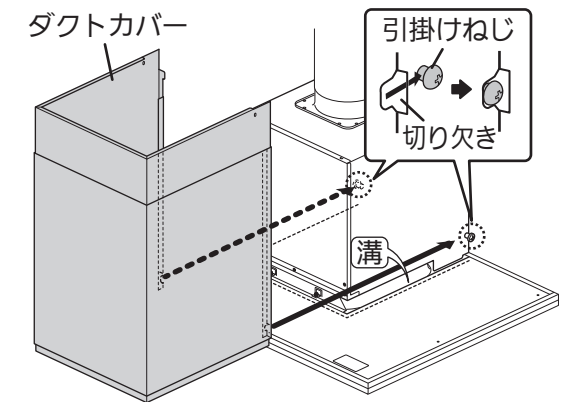

4 ダクトカバーの固定

ダクトカバーの内側スライド部を天井まで引き上げ、付属品の化粧ねじ (M4 × 8) 2本でダクトカバー吊り金具に固定します。

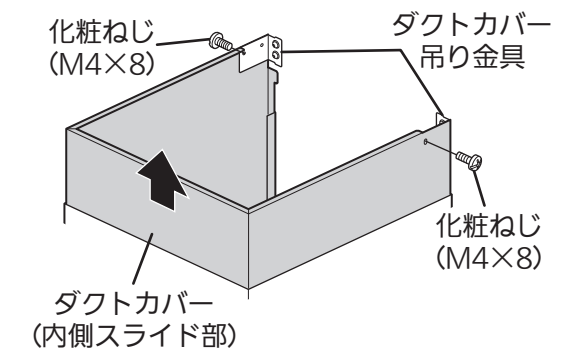

2. 取付確認

製品が本取付説明書に従い、正しく取り付けられていることを確認してください。

3. お客様への説明

レンジフード取扱説明書、取付説明書と共に、この取付説明書を必ずお客様にお渡しください。

お願い

ダクトカバーを施工した際、ダクトカバーと天井面および壁面の接触部はコーキングしないでください。

ファンやモータ等のメンテナンスができなくなります。

本体の施工説明書に基づき施工してください。

